



CHOCKFAST® GRIS PR 610 FR BULLETIN TECHNIQUE N°221

Révision : C - 06/2021

DESCRIPTION DU PRODUIT

La solution CHOCKFAST GRIS (PR-610FR) est un mortier de résine époxy à deux composants, 100 % solide, spécialement formulé pour le calage d'équipements non alignés avec précision ou pour la pose de boulons d'ancrage dans le béton. Le composé est conçu pour résister à des environnements marins et industriels sévères impliquant un degré élevé de chocs physiques et thermiques. Le composé ne rétrécit pas, ne brûle pas et possède une très grande résistance à l'impact et à la compression. L'expérience acquise au cours des dernières années a montré que l'utilisation de la solution CHOCKFAST GRIS PR-610FR est une méthode plus efficace et moins coûteuse pour établir et maintenir l'alignement des équipements dans des conditions extrêmes. Lorsqu'elle est coulée en tant que cale continue sous l'équipement de pont, la solution CHOCKFAST GRIS fournit un joint anti-humidité résistant à la corrosion. La solution PR-610FR est approuvée ou acceptée pour un usage maritime par A.B.S. et les garde-côtes, ainsi que par d'autres organismes de réglementation.

UTILISATIONS & AVANTAGES

La solution CHOCKFAST GRIS a été développée comme un composé de calage pour une utilisation sous les machines de pont, les pompes, les générateurs et les appareils à gouverner. Industriellement, le composé est utilisé sous les moteurs diesel, les générateurs, les compresseurs, les pompes, les turbines, les blocs de roulement, les rails de grue et de nombreuses autres applications. Il est également très utilisé pour la pose de boulons d'ancrage dans le béton.

Lorsqu'elle est utilisée comme composé de calage pour les machines, la solution CHOCKFAST GRIS fournit un support parfaitement régulier sans le fastidieux tassement manuel associé aux coulis de ciment traditionnels. Comme le composé s'écoule facilement, des sections transversales beaucoup plus fines peuvent être utilisées.

Le composé offre une résistance supérieure aux produits chimiques et à l'huile, il ne s'effrite et ne se fissure pas avec l'âge, il est insensible aux intempéries et aux cycles de gel/dégel, et scelle les surfaces de montage, les protégeant ainsi de la détérioration. Les plaques d'assise en acier, les rails entre les machines et les fondations en béton ne sont pas nécessaires avec la solution CHOCKFAST GRIS.

La solution CHOCKFAST GRIS est également utilisée pour d'autres applications : montage de rails de grue, calage des engrenages de grue, calage des machines d'atelier, étanchéité des passages de câbles et utilisation comme produit de remplissage pour amortir les vibrations des machines.

La solution CHOCKFAST GRIS et nos autres composés de calage à 2 composants, CHOCKFAST ORANGE et CHOCKFAST NOIR, sont endigués, mélangés et versés exactement de la même manière.

DIMENSIONNEMENT

La solution CHOCKFAST GRIS peut être utilisée lorsque l'alignement de l'équipement ne doit pas être maintenu avec précision ET la température normale de fonctionnement de l'équipement est inférieure à 52 °C. Exemples de cette catégorie de machines : treuils, pompes, générateurs diesel montés sur châssis et autres équipements autonomes. La solution CHOCKFAST GRIS donne de meilleurs résultats lorsqu'elle est versée à une profondeur de 12 à 50 mm. La charge statique maximale suggérée pour la solution CHOCKFAST GRIS est de 5,5 MPa. La charge statique pour est constituée de la tension totale du boulon et du poids de la machine.

MISE EN OEUVRE

La solution CHOCKFAST GRIS ne nécessite pas d'outils spéciaux ni de compétences particulières, comme c'est le cas pour le calage avec l'acier. Une fois coulée, la solution CHOCKFAST GRIS s'écoule facilement dans la zone de calage, remplissant toutes les cavités et se conformant à toutes les irrégularités. Il n'est donc pas nécessaire d'usiner des plaques de base ou des fondations pour obtenir une cale parfaitement adaptée.

Pour faciliter le mélange et le versement, entreposez la solution CHOCKFAST GRIS entre 20 et 25 °C pendant 12 à 24 heures avant le mélange. Versez tout le contenu du récipient du durcisseur dans le récipient de résine et mélangez à l'aide d'une hélice mélangeuse à 250-450 tr/min pendant 3 à 4 minutes. Veillez à ce que le produit sur le côté et au fond du récipient soit bien mélangé à l'aide de la lame mélangeuse. N'incorporez pas d'air dans le mélange.

Préconditionnez les surfaces métalliques et/ou en béton environnantes à une température minimale de 13 °C . Versez le mélange CHOCKFAST GRIS dans la zone de débordement d'une extrémité d'un moule préparé. Laissez l'époxy s'écouler sous le pied de montage, en repoussant l'air devant lui. Remplissez la zone de débordement jusqu'à minimum 12 mm au-dessus du pied de montage, au point le plus élevé de la cale. Ne raclez pas l'époxy situé sur les côtés ou le fond du récipient lors du versement.

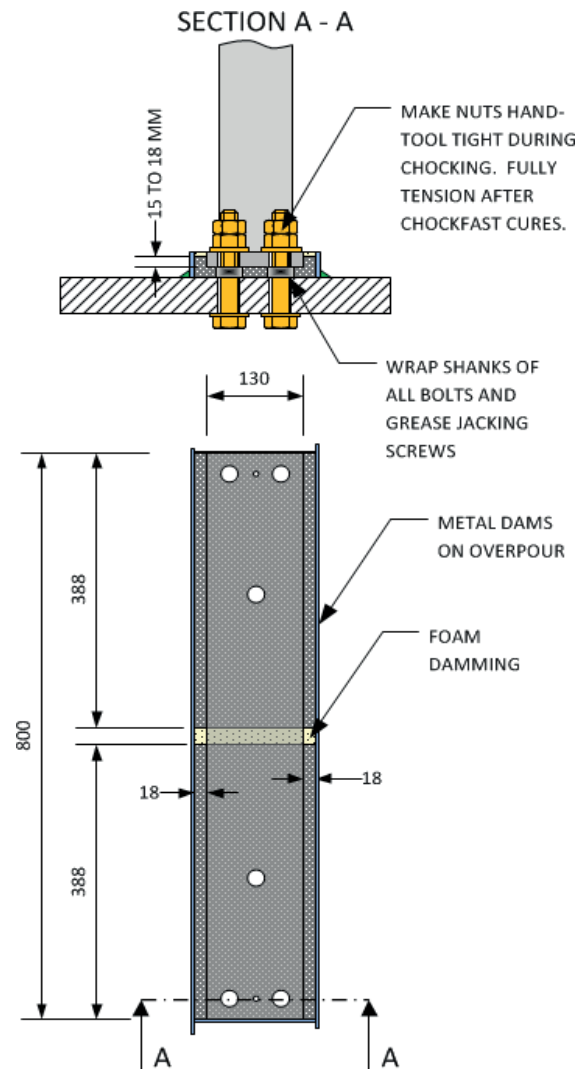

PROPRIÉTÉS MÉCANIQUES

RÉSISTANCE EN COMPRESSION	110 MPa	ASTM C695
MODULE D'ÉLASTICITÉ EN COMPRESSION	3 585 MPa	ASTM C695
RETRAIT LINÉAIRE	0,0003 mm/mm	ASTM D2566
COEFFICIENT DE DILATATION THERMIQUE LINÉAIRE	30,3 x 10 ⁻⁶ /°C à 0°C - 60°C	ASTM D696
RÉSISTANCE EN TRACTION	27 MPa	ASTM D638
RÉSISTANCE AUX CHOCS IZOD	0,32 N.m/cm	ASTM D256
RÉSISTANCE AU FEU	Autoextinguible	ASTM D635
RÉSISTANCE AUX VIBRATIONS	33 cP à 0,51 mm d'amplitude Total de cycles : 237 600	
RÉSISTANCE AUX CHOCS THERMIQUES	-6,5°C à +93°C	
RÉSISTANCE À LA CORROSION	FTM 151A @ 96 heures, 0,5 % NaCl 35°C – brouillard	
DENSITÉ	1,82	
DURETÉ	35-40	ASTM D2583

INFORMATIONS PRODUIT

COUVERTURE DE L'UNITÉ	Petite unité : 3,06 litres Grande unité : 13,37 litres
TEMPÉRATURE D'APPLICATION	13°C à 35°C
CONDITIONNEMENT (1 UNITÉ)	Petite unité : Résine 5,6 kg soit 2,9 L Durcisseur 0,3 kg soit 0,3 L Grande unité : Résine 24,3 kg soit 12 L Durcisseur 1,2 kg soit 1,2 L
MASSE DU CONDITIONNEMENT	Petite unité : 5,9 kg, Grande unité : 25,5 kg
TEMPS DE POLYMÉRISATION	18 heures à 30°C 24 heures à 18°C
DURÉE DE VIE L'UNITÉ OUVERTE	30 à 40 min à 21°C
DURÉE DE VIE L'UNITÉ FERMÉE	2 ans
NETTOYAGE	Acétone



9 ZA des 4 vents
95650 BOISSY L'AILLERIE

+33 1 34 66 96 96
contact@bmgppgroup.com
www.bmgppgroup.com