



CHOCKFAST[®] ORANGE PR 610 TCF BULLETIN TECHNIQUE N°111

Révision : G - 05/2021

DESCRIPTION DU PRODUIT

Le CHOCKFAST ORANGE PR 610TCF est un bi-composant époxy spécialement développé pour le calage. Cette résine est conçue pour résister à un environnement maritime et industriel sévère nécessitant d'excellentes propriétés mécaniques. Il s'agit d'une résine sans retrait avec une très bonne résistance en compression et aux chocs.

Des années d'expériences prouvent que l'utilisation du CHOCKFAST ORANGE PR 610TCF, comparé aux autres solutions, permet un résultat de bien meilleure qualité et moins coûteux sur le long-terme pour établir et conserver un alignement précis dans des conditions sévères.

La résine CHOCKFAST ORANGE PR 610 TCF est approuvée par ABS, Lloyds, BV, DNV, GL et la plupart des sociétés de classification marine.

UTILISATIONS&AVANTAGES

Le CHOCKFAST ORANGE PR 610TCF a été développé pour servir de matériau de calage pour les systèmes de propulsion et autres machines de ce type. Cette résine est utilisée sous des moteurs, réducteurs, compresseurs, pompes, rails et de nombreuses autres applications.

Les épaisseurs typiques pour l'utilisation du CHOCKFAST ORANGE PR 610TCF sont entre 12 à 100mm pour du calage acier/acier, et 12 à 50mm pour du calage béton/acier. La résine peut éventuellement être utilisée pour des épaisseurs différentes après consultation de notre service technique.

Le CHOCKFAST ORANGE PR 610TCF ne requiert pas d'outils ou de compétences spécifiques, en comparaison au calage acier.

Lorsque la résine est coulée dans la zone de calage elle remplit les vides et comble toutes les irrégularités. Cela évite d'avoir à réaliser un usinage précis pour un calage parfait.

DIMENSIONNEMENT

Pour toute application, veuillez contacter notre service technique.

MISE EN OEUVRE

Utilisez de la mousse pour réaliser un coffrage sur 3 côtés de la zone de calage. Insérez une pinoche ou enveloppez les ancrages pour que la résine CHOCKFAST n'y adhère pas. Placez une cornière métallique sur le 4ème côté. Réalisez l'étanchéité à l'aide de mastic ou de silicone. Installez de la mousse du côté du sur-remplissage.

Mélangez le CHOCKFAST comme indiqué. Afin de déterminer la quantité de durcisseur, veuillez consulter le bulletin technique approprié. Versez lentement le CHOCKFAST à partir d'une extrémité de façon à ce que le produit remplisse parfaitement la cavité.

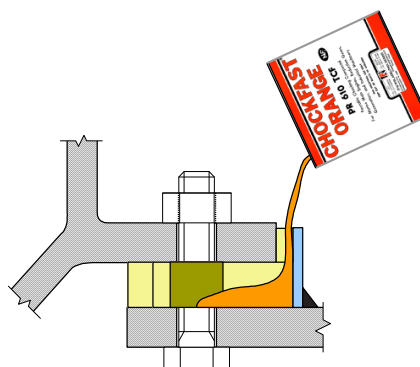

PROPRIÉTÉS MÉCANIQUES

RÉSISTANCE EN COMPRESSION	131 MPa	ASTM D695 MOD
MODULE D'ÉLASTICITÉ EN COMPRESSION	3 675 MPa	ASTM D695 MOD
RETRAIT LINÉAIRE	0,0002 mm/mm (0.02%)	ASTM D2566
COEFFICIENT DE DILATATION THERMIQUE LINÉAIRE	30,8 x 10 ⁻⁶ /°C de 0°C à 60°C	ASTM D696
RÉSISTANCE EN FLEXION	52 MPa	ASTM C580
MODULE D'ÉLASTICITÉ EN FLEXION	5 929 MPa	ASTM C580
RÉSISTANCE EN TRACTION	34 MPa	ASTM D638
RÉSISTANCE AU CISAILLEMENT	37 MPa	FED-STD-406 (Method 1041)
RÉSISTANCE AUX CHOCS IZOD	0,27 N.m/cm	ASTM D256
RÉSISTANCE AUX CHOCS	OK MIL-S-907C (US Navy) High Impact Shock test, Grade A, Type A, Classe 1	
CHOC THERMIQUE	OK de -18°C à 100°C	ASTM D746
VIBRATIONS	OK MIL-STD-167	
RÉSISTANCE AU FEU	Auto-extinguible	ASTM D635
DENSITÉ	1,58	
DURETÉ BARCOL	35 (min) et > 40 (polymérisé)	ASTM D2583

INFORMATIONS PRODUITS

COUVERTURE DE L'UNITÉ	Petit : 2 L Grand : 4,3 L
TEMPÉRATURE D'APPLICATION	13°C à 35°C
CONDITIONNEMENT (1 UNITÉ)	Petit : résine 2 L (3.3 kg) + durcisseur 0,23 L (0,23 kg) Grand : résine 3,98 L (6.5 kg) + durcisseur 0,458 L (0,45 kg)
MASSE DU CONDITIONNEMENT (1 UNITÉ)	Petit : 4 kg - Grand : 7,7 kg
TEMPS DE POLYMÉRISATION	48 heures entre 13°C et 18°C 24 heures entre 19°C et 21°C 18 heures à 21°C et plus
DURÉE DE VIE DE L'UNITÉ OUVERTE	30min à 21°C
NETTOYAGE	Acétone
DURÉE DE VIE DE L'UNITÉ FERMÉE	2 ans



9 ZA des 4 vents
95650 BOISSY L'AILLERIE

+33 1 34 66 96 96
contact@bmgpgroup.com
www.bmgpgroup.com